

# OmPlecs®-TOP 200 AMR FM-DAB-DVB-T

- Bahnantenne / Train Antenna -



DAB / DVB-T - UKW-Rundfunk (FM broadcasting)

100-58-15-02

Verwendungszweck	Aktive Multiband-Empfangs-Bahnantenne mit Zertifizierung / Zulassung nach Bahnnorm EN 50155 zur Montage auf Schienen- und Kraftfahrzeugen	
Purpose	Active multiband receiving – Train Antenna with certification / approval according to train standard EN 50155 for mounting on trains and vehicles	

Technical data / Technische Daten	
RF-Port	(a)
Spectrum	DAB / DVB-T / FM broadcasting
Frequency [MHz]	88 – 108 174 – 240 474 – 786 1452 – 1492
Polarization	vertical / horizontal
Pattern	omnidirectional
Gain	6,5 dBi
Efficiency	84,8 %
VSWR	≤ 1,8 typ.
Impedance	50 Ω
Antenna type	Ring-resonator
DC-Voltage	0,5m; 12-30 V at the inner conductor - Connector Wago, Typ X-Com #769-102/021-000
RF-Connection	0,5m; RG 223 FRNC with N(f) cable jack
Ground-plane	integrated

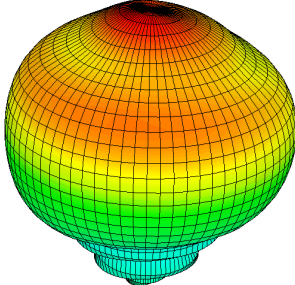
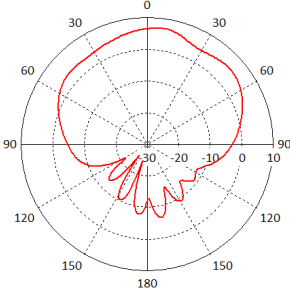
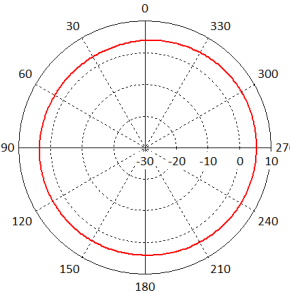
Radiation diagrams / Richtcharakteristiken	
RF-Port	(a)
3D-Pattern	
2D-Pattern (vertical)	
2D-Pattern (horizontal)	

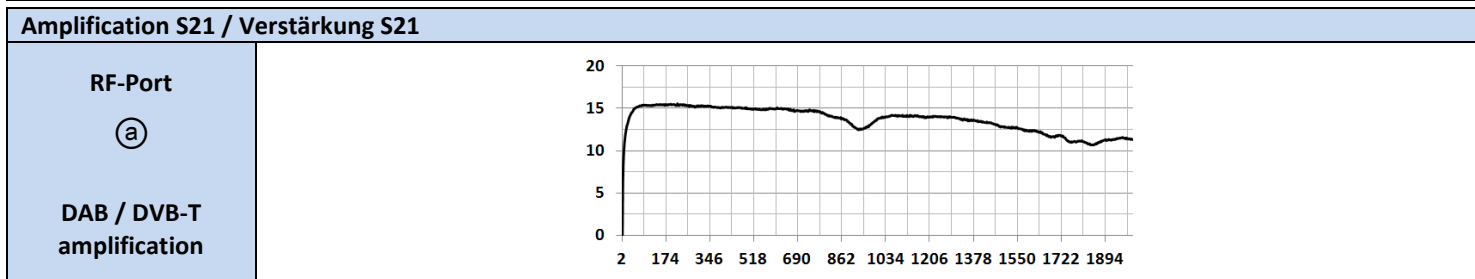
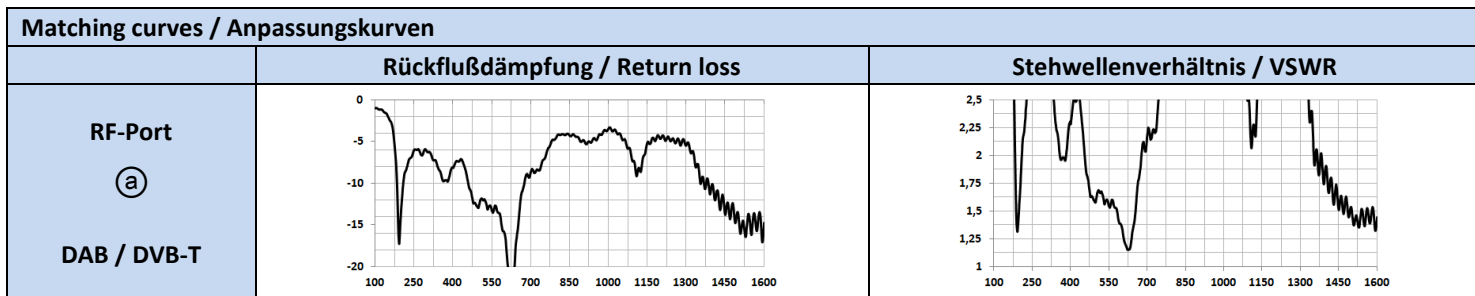

Mechanical properties / Mechanische Eigenschaften		
Size	Mounting	Color
D: 200 mm H: 60 mm	6 bolts on pitch circle 110 mm, M8 x 40 mm, 60° Torque: 12 Nm	Black or customized (all RAL types)
Weight	Proof of Voltage	Temp. range
ca. 1300 g	25kV AC / 3kV DC	-60°C to +85°C
Degree of Protection		
Plastic case UV-resistance, dustproof IP6X & waterproof IP6X/IPX9K		
Certification		
EN 50155, EN 50122, EN 50124, IEC 60068, IEC 61373, ISO 20653, ISO 9227, EN 45545-2, 2014/30/EU; 2006/28/EC; 2002/95/EC		
Drilling pattern	BB-200.004(d)	
Drilling template	MO-200.004(a)	
Article number	100-58-15-02	
Article number for indoor use	100-58-15-02-BA (Case: color: RAL 7035 light grey EN 45545-2, HL3)	
Accessories	<b>Amplifier (internal) inclusive</b> - <b>Recommend RF-cable: OmProCab-5</b>	

Amplifier (internal)					
Frequency [MHz]	for DAB / DVB-T	Gain	15 dB typ.	VSWR:	< 2,5 typ.
Impedance	50 Ω	Noise figure (50 Ω)	3 dB typ.	RF-Connection	N(f) cable jack
Power / DC Voltage	12-30V at inner conductor - Connector Wago, Typ X-Com #769-102/021-000				
Core cable	2x0,75mm <sup>2</sup> (12-30V DC), Length: 0,5m blau / blue (-), rot/ red (+)	Erdung / Grounding	The electronic part is isolated to the ground of the train.		

Es gilt ausschließlich unsere [Montageanleitung](#).\*

It applies to our [installation instruction](#) exclusively.\*



ANTONICS-ICP GmbH • Ameisenweg 5 • 16727 Velten  
 Telefon +49 3304 25 42 04 • Telefax +49 3304 25 43 48 • HRB 7807NP, Neuruppin  
 Internet: <http://www.antonics.de> • E-Mail: [info@antonics.de](mailto:info@antonics.de)

Die vorstehenden Daten wurden mit Standard-Prüfverfahren an einer Probe aus der Serienproduktion auf einer 1,0 x 1,0 m Massefläche aus Aluminium erstellt. Die Ergebnisse sind daher als allgemeine Anhaltswerte für Materialeigenschaften unter optimalen Bedingungen anzusehen, nicht als Spezifikationsdaten unter davon abweichenden Bedingungen, insbesondere geringerer Masseflächen. Die von Antonics empfohlenen Größen für elektrische Gegengewichte kann der Montageanleitung entnommen werden. Die gemachten Angaben zum Richtdiagramm stellen das typische Abstrahl-/Empfangsverhalten für eine für die Antenne spezifische Frequenz dar. Richtdiagramme weiterer Frequenzen können auf Anfrage zur Verfügung gestellt werden. Sofern nicht ausdrücklich etwas Anderweitiges vereinbart wird, kann keinerlei Garantie für die Eignung des Materials für einen bestimmten Anwendungszweck übernommen werden. Es ist Sache des Käufers, ausreichend zu prüfen, ob sich das Material für seine Zwecke eignet, und das volle Risiko für die Verwendung des Materials zu übernehmen. Trotz aller Sorgfalt bei der Erstellung dieses Dokumentes können sich Daten inzwischen verändert haben. Eine Haftung oder Garantie für die Aktualität, Richtigkeit und Vollständigkeit der zur Verfügung gestellten Informationen kann daher nicht übernommen werden. Desweiteren behält sich die Antonics-ICP GmbH das Recht vor, Änderungen oder Ergänzungen der bereitgestellten Informationen vorzunehmen. Für etwaige Fehler wird keine Haftung übernommen. \*Bei fehlerhafter Montage ist die Gewährleistungspflicht ausgeschlossen. Es gelten ausschließlich unsere [AGB](#), die wir Ihnen auf Anforderung zusenden.

The above data were generated using standard test procedures on a specimen from the series production on a 1.0 x 1.0 m ground plane made from aluminum. The results are therefore regarded as a general reference for material properties under optimal conditions, not as a specification data for alternative conditions, especially smaller ground planes. The recommended dimensions of the ground plane can be taken from the installation instruction. The statements made to the radiation diagram represent the typical radiating / receiving behavior for a specific frequency for the antenna. Radiation patterns of the other frequencies can be provided on request. Unless expressly otherwise agreed, no guarantee regarding the suitability of the material for a particular application can be granted. It is up to the buyer to adequately consider whether the material is suitable for his purposes, and to assume the entire risk of the use of the material. Despite all the care taken in the preparation of this document, some information may have changed. A liability or guarantee for the topicality, correctness and completeness of the information provided cannot therefore be accepted. Furthermore, the Antonics-ICP GmbH reserves the right to change or supplement the information provided. No liability is accepted for any errors. \* In case of incorrect mounting, the warranty is excluded. Regarding entirely to Antonics-ICP [General Terms and Conditions](#), which we send to you on request.